

IVM 7AV-L - MACCHINA INCARTATRICE LINEARE

Posizione n° 11

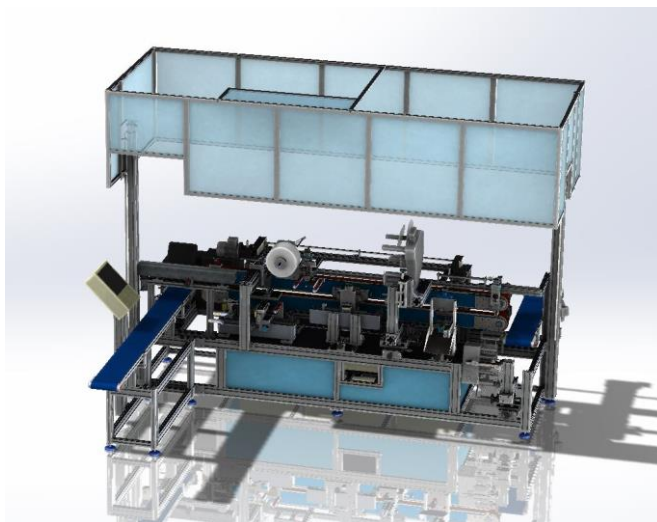

Modello nuovo che permette di ottenere un imballo con film coestruso e con diffusore a colla a caldo hot melt, dotato di una pompa meccanica ad ingranaggi con inverter che assicura una maggior precisione nell'erogazione della quantità di colla. La macchina è costituita da: un giunto limitatore e da motore autofrenante, sistema introduzione pennello su tavola meccanica con pinza autocentrante e stazione di applicazione e taglio film. E' possibile avere l'auto settaggio delle varie stazioni tramite motori Brushless che sono programmabili digitando un codice di una ricetta pre-impostata in un pannello operatore a touch screen, consentendo di ottenere il cambio

formato in modo molto rapido. Nell'ultima stazione lo scarico del pennello avviene grazie a una pinza universale. Controllo elettronico comandato da PLC con autodiagnosi a Touch-screen con la possibilità di lavoro passo passo. Macchina a normativa CE completa di protezione contropesata e manuale d'uso e di manutenzione, nonché di modulo per la tele-assistenza on-line da remoto.

DATI TECNICI

Dimensioni	3613x3101x2646
Peso	1100 Kg
Tensione di esercizio	380 V/ 50 Hz
Consumo elettrico	27 A
Potenza impiegata	6.4 Kw
Cavo alimentazione singola (Non in linea)	5G4
Pressione di esercizio	6 Bar
Consumo pneumatico massimo	500 L/min
Temperatura d'esercizio	Min. 5°C Max. 40°C.
Umidità	Min. 8%, Max. 80%.
Rumorosità	>80Db

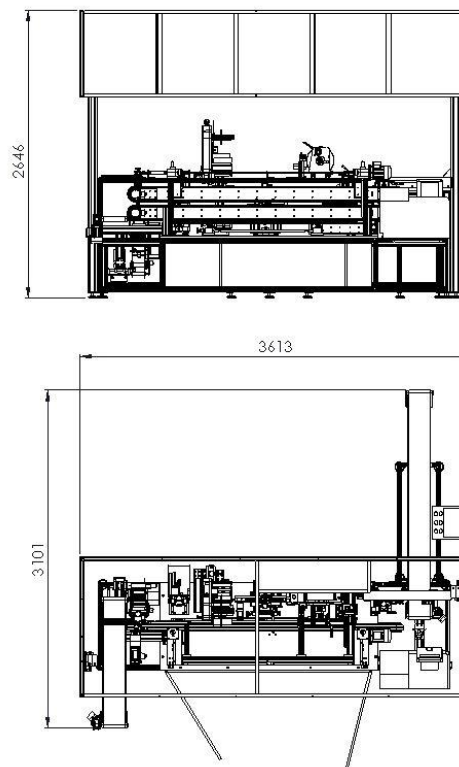

COMPONENTI DI MACCHINA

1	Nastro di carico	1
2	Pinza di carico	1
3	Applicazione film	1
4	Cinghie di trasporto	1
5	Avvolgitura film	1
6	Etichetta 1 (optional)	1
7	Saldatura film	1
8	Etichetta 2 (optional)	1
9	Pinza di scarico	1
10	Nastro di scarico	1

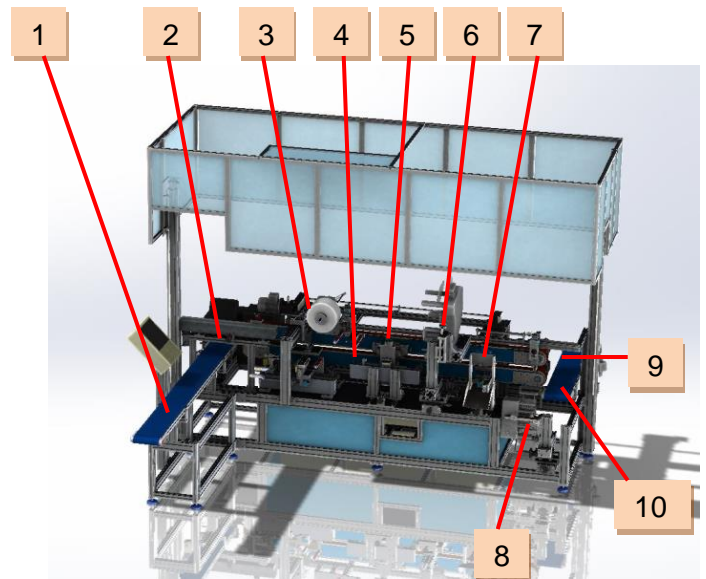

PARTI MECCANICHE (ACCESSORIE)

Componenti	Quantità
ETICHETTATRICI	DA 1 A 2